



# Sofás

---



# Sofás

Los sofás son el alma de cualquier espacio de descanso y convivencia. Más que simples muebles, representan la combinación perfecta entre diseño, confort y funcionalidad. En esta colección, exploramos diferentes estilos, desde opciones minimalistas y modulares hasta piezas sofisticadas con acabados artesanales.

Cada modelo ha sido elegido para adaptarse a distintos ambientes y necesidades, ofreciendo versatilidad, ergonomía y materiales de alta calidad.

# Giani.

INFERIOR > < / FELICIDAD  
x  
- INTERIOR





---

El sofá Giani se distingue por una riqueza espacial definida por sus proporciones y líneas curvas.

Su diseño propone asientos y apoyabrazos de proporciones asimétricas, generando un juego de modulaciones que aporta dinamismo y carácter a la pieza. El asiento y el respaldo, desarrollados con una espuma especial de adaptación corporal, refuerzan la experiencia de confort y acompañan el uso prolongado.



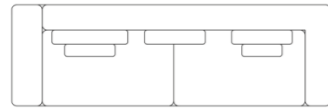

#### Configuraciones con 2 asientos, 1 reposabrazos y 1 reposabrazos/respaldo

- Módulo 255 – 2ass(100) + 1br(30) + 1br/enc(25) + 3alm/enc(57×50) + 1alm/rim(55×45) + 1alm/dec(40×40)
- Módulo 275 – 2ass(110) + 1br(30) + 1br/enc(25) + 3alm/enc(63×50) + 1alm/rim(55×45) + 1alm/dec(40×40)
- Módulo 295 – 2ass(120) + 1br(30) + 1br/enc(25) + 3alm/enc(69×50) + 1alm/rim(55×45) + 1alm/dec(40×40)
- Módulo 315 – 2ass(130) + 1br(30) + 1br/enc(25) + 3alm/enc(75×50) + 1alm/rim(55×45) + 1alm/dec(40×40)

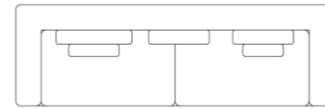

#### Configuraciones con 2 asientos y 2 reposabrazos/respaldos

- Módulo 250 – 2culo(100) + 2br/enc(25) + 3alm/enc(57×50) + 1alm/rim(55×45) + 1alm/dec(40×40)
- Módulo 270 – 2culo(110) + 2br/enc(25) + 3alm/enc(63×50) + 1alm/rim(55×45) + 1alm/dec(40×40)
- Módulo 290 – 2culo(120) + 2br/enc(25) + 3alm/enc(69×50) + 1alm/rim(55×45) + 1alm/dec(40×40)
- Módulo 310 – 2culo(130) + 2br/enc(25) + 3alm/enc(75×50) + 1alm/rim(55×45) + 1alm/dec(40×40)

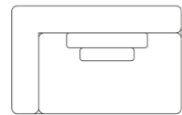

#### Configuraciones con 1 asiento y 1 reposabrazos/respaldo

- Módulo 125 – 1ass(100) + 1br/enc(25) + 1alm/enc(57×50) + 1alm/dec(40×40)
- Módulo 135 – 1ass(110) + 1br/enc(25) + 1alm/enc(63×50) + 1alm/dec(40×40)
- Módulo 145 – 1ass(120) + 1br/enc(25) + 1alm/enc(69×50) + 1alm/dec(40×40)
- Módulo 155 – 1ass(130) + 1br/enc(25) + 1alm/enc(75×50) + 1alm/dec(40×40)

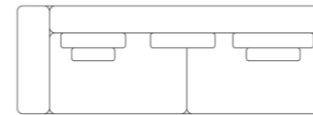

#### Configuraciones con 2 asientos, 1 reposabrazos

- Módulo 230 – 2ass(100) + 1br(30) + 3alm/enc(57×50) + 1alm/rim(55×45) + 1alm/dec(40×40)
- Módulo 250 – 2culo(110) + 1hab(30) + 3alm/enc(69×50) + 1alm/rim(55×45) + 1alm/dec(40×40)
- Módulo 270 – 2ass(120) + 1br(30) + 3alm/enc(63×50) + 1alm/rim(55×45) + 1alm/dec(40×40)
- Módulo 290 – 2culo(130) + 1hab(30) + 3alm/enc(75×50) + 1alm/rim(55×45) + 1alm/dec(40×40)

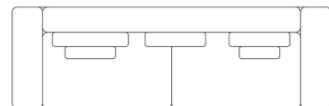

#### Configuraciones con 2 asientos y 2 apoyabrazos

- Módulo 260 – 2ass(100) + 2br(30) + 3alm/enc(57×50) + 1alm/rim(55×45) + 1alm/dec(40×40)
- Módulo 280 – 2culo(110) + 2hab(30) + 3alm/enc(63×50) + 1alm/rim(55×45) + 1alm/dec(40×40)
- Módulo 300 – 2ass(120) + 2br(30) + 3alm/enc(69×50) + 1alm/rim(55×45) + 1alm/dec(40×40)
- Módulo 320 – 2culo(130) + 2hab(30) + 3alm/enc(75×50) + 1alm/rim(55×45) + 1alm/dec(40×40)

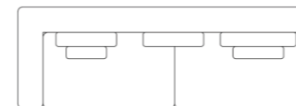

#### Configuraciones con 2 asientos, 1 reposabrazos/respaldo

- Módulo 225 – 2culo(100) + 1br/enc(25) + 3alm/enc(57×50) + 1alm/rim(55×45) + 1alm/dec(40×40)
- Módulo 245 – 2culo(110) + 1br/enc(25) + 3alm/enc(63×50) + 1alm/rim(55×45) + 1alm/dec(40×40)
- Módulo 265 – 2culo(120) + 1br/enc(25) + 3alm/enc(69×50) + 1alm/rim(55×45) + 1alm/dec(40×40)
- Módulo 285 – 2culo(130) + 1br/enc(25) + 3alm/enc(75×50) + 1alm/rim(55×45) + 1alm/dec(40×40)

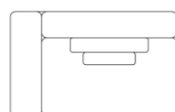

#### Configuraciones con 1 asiento y 1 reposabrazos

- Módulo 130 – 1ass(100) + 1br(30) + 1alm/enc(57×50) + 1alm/rim(55×45)
- Módulo 140 – 1ass(110) + 1br(30) + 1alm/enc(63×50) + 1alm/rim(55×45)
- Módulo 150 – 1ass(120) + 1br(30) + 1alm/enc(69×50) + 1alm/rim(55×45)
- Módulo 160 – 1ass(130) + 1br(30) + 1alm/enc(75×50) + 1alm/rim(55×45)

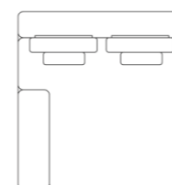

#### Configuraciones de chaise longue con 1 brazo

- Chaise 140 – 1 ass(110) + 1br(30) + 2alm/enc(57×50) + 1alm/rim(55×45) + 1alm/dec(40×40) + 2enc/solto (50×50)
- Chaise 160 – 1 ass(130) + 1br(30) + 2alm/enc(63×50) + 1alm/rim(55×45) + 1alm/dec(40×40) + 2enc/solto (50×50)



### Ajustes de cojines

- Alm/dec(40×40)
- Alm/borde (55×45)
- Alm/enc(75×50)
- Alm/enc(69×50)
- Alm/enc(63×50)
- Alm/enc(57×50)

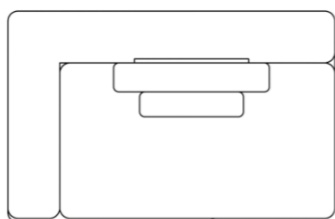

### Configuración de esquina extendida con 1 asiento y 1 brazo/respaldo bajo.

*Canción 125* – 1 acompañamiento (100) + 1 percusión/armónica (25) + 1 percusión/armónica (57×50) + 1 percusión/decimal (40×40) + 1 percusión/sólido (50×50)  
*Canción 135* – 1 ass(110) + 1 br/enc(25) + 1 alm/enc(63×50) + 1 alm/dec(40×40) + 1 enc/solto(50×50)  
*Canto 145* – 1 ass(120) + 1 br/enc(25) + 1 alm/enc(69×50) + 1 alm/dec(40×40) + 1 enc/solto(50×50)  
*Canción 155* – 1 acompañamiento (130) + 1 percusión/collar (25) + 1 percusión/collar (75×50) + 1 percusión/decoración (40×40) + 1 percusión/estilo libre (50×50)



### Configuración de bocanadas

- Bocanada 100 – 1 bocanada (100×75)
- Bocanada 110 – 1 bocanada (110×75)
- Bocanada 120 – 1 bocanada (120×75)
- Bocanada 130 – 1 bocanada (130×75)

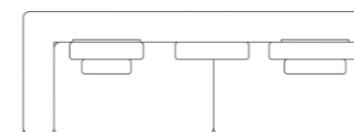

### Configuración de esquina extendida con 2 asientos, 1 reposabrazos/respaldo bajo.

*Canto 225* – 2 ass(100) + 1 br/enc(25) + 3 alm/enc(57×50) + 1 alm/rim(55×45) + 1 alm/dec(40×40) + 2 enc/solto(50×50)  
*Canto 245* – 2 ass(110) + 1 br/enc(25) + 3 alm/enc(63×50) + 1 alm/rim(55×45) + 1 alm/dec(40×40) + 2 enc/solto(50×50)  
*Canto 265* – 2 ass(120) + 1 br/enc(25) + 3 alm/enc(69×50) + 1 alm/rim(55×45) + 1 alm/dec(40×40) + 2 enc/solto(50×50)  
*Canto 285* – 2 ass(130) + 1 br/enc(25) + 3 alm/enc(75×50) + 1 alm/rim(55×45) + 1 alm/dec(40×40) + 2 enc/solto(50×50)

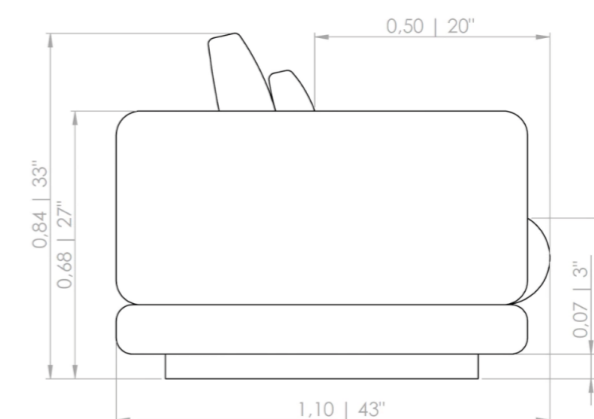

**BARANTE**